

TKH-TB50X-F2-MODUL



TKH-TB50X-F2-MODUL

- Dicht nach IP68
- Sehr robuste, vandalensichere Konstruktion und komplett im Metall-Look
- Vandalensichere Edelstahl Schalter
- Schnittstellen PS/2 & USB (Combo)

TKH-TB50X-F2-MODUL

- IP68 sealed trackball
- Highly robust, vandalproof construction and all metal look
- Anti-vandal stainless steel switches
- Combo PS/2 & USB output

TECHNISCHE DATEN

Balldurchmesser:	50,8 mm
Wirkprinzip:	Laser-Optisch
Schutzgrad (max):	IP68
Trackballmaterial:	Polyester
Trackballfarbe:	Silber
Bauform:	Frontplatte mit Gewindebolzen
Frontplattenmaterial:	Gebürsteter Edelstahl
Gewicht:	600 g
Schnittstellen:	PS/2 & USB
Betätigungskraft:	50 g
Betriebstemperatur:	-10 °C bis +60 °C
Lagertemperatur:	-25 °C bis +80 °C
Lebensdauer:	>= 2 Mio. Ballumdrehungen
Abmessungen:	100 x 116 x 50 mm

SPECIFICATION

Ball diameter:	50.8 mm
Operating principle:	laser-optical
Protection level:	IP68
Ball material:	polyester
Trackball colour:	silver
Mounting type:	front panel with mounting studs
Front panel material:	brushed stainless steel
Weight:	600 g
Interfaces:	PS/2 & USB
Tracking force:	50 g
Operating temperature:	-10 °C to +60 °C
Storage temperature:	-25 °C to +80 °C
Lifetime - Ball revolutions:	>= 2 mill.
Dimensions:	100 x 116 x 50 mm

TECHNISCHE DATEN TASTEN

Tastenzahl:	3
Schaltechnologie:	Kurzhubtasten
Schaltkraft:	4N
Schaltweg:	1,3 mm
Schutzgrad:	IP65
Tastenmaterial:	Edelstahl
Schaltzyklen:	1 Mio. (pro Taste)

SPECIFICATION BUTTONS

Number of keys:	3
Keyswitch technology:	short travel keys
Operating force:	4N
Switch travel:	1.3 mm
Protection level:	IP65
Material:	stainless steel
Lifetime:	1 mill. (per key)

Kat.Nr./ Cat.No.	Produktbezeichnung / Product description	Farbe Frontplatte / Colour front panel
KH20211	TKH-TB50X-F2-MODUL-PS/2-USB	Silber / silver

Andere Layouts, Konfigurationen und Schnittstellen auf Anfrage. / Other language versions / interfaces / configurations available on request.

Änderungen und Irrtümer vorbehalten! / Errors and omissions excepted

TKH-TB50X-F2-MODUL

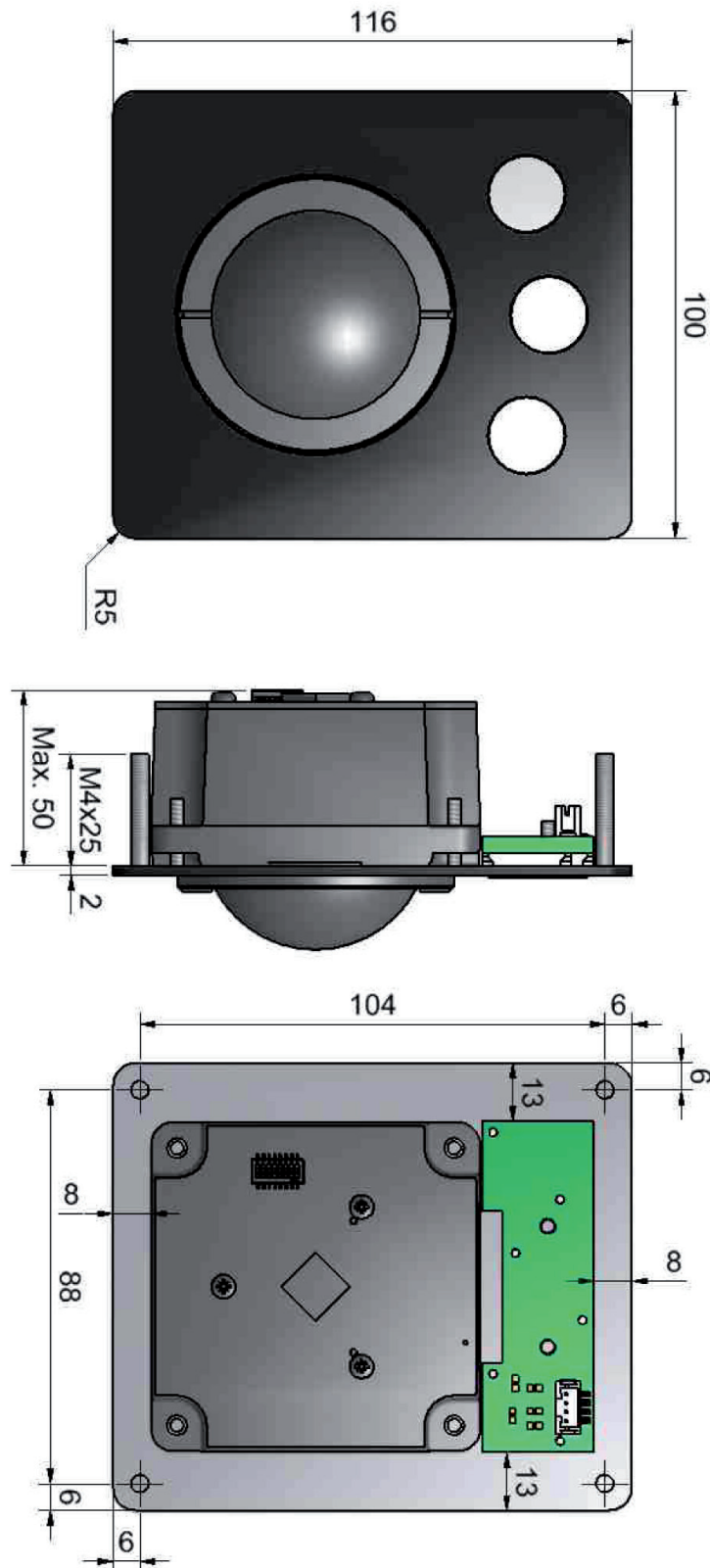

Änderungen und Irrtümer vorbehalten! / Errors and omissions excepted